

CARACTERÍSTICAS TÉCNICAS

CARACTERÍSTICAS TÉCNICAS | TECHNICAL FEATURES

Modelo Model	Deslocamento Teórico Desplazamiento Teórico Displacement		Pressão Máxima Presión Máxima Max. Pressure		Reservatório Depósito (Tanque) Air tank		Q' rpm	Ø Polia Polea Pulley (mm)				Correia Correa Belt	Motor Eléctrico Motore Eléctrico Electric Motor		Dimensões Dimensiones Dimensions (mm)							Conexão Descarga Conexión Discharge Size (H) BSP/RP		Óleo Lubrif. Aceite Lubrif. Oil Cap		Peso c/ motor Weight with motor		Pintura Painting
	pes³/min. pies³/min. cfm	ℓ/min.	lbf/pol² lbf/pulg² psig	barg bar	Volume geom. Volumen geom. Geom. Volume (ℓ)	Temp. Enchim. Tiempo Llenar Filling up time		50Hz		60Hz			hp / kW	Tensão Tensión Voltage (V)		A	B	C	D/D'	E	F	G	Volume (ml)	Ref.	(Kg)			
								2P	4P	2P	4P			Monofásico Single-Phase	Trifásico Three-phase													
CSL 10 MAX /80(D)	10	283	120	8,3	75,8	-	860	66		1A	4 / -	-	560	960	910	-	-	-	-	-	520		74					
CSV 10 MAX/200	10	283	116	8,0	183	7'35"	1450	135	-	110	-	1-AX	2 / 1,5	110/220	450	1300	850	-	-	-	-	1/2"	600	70				
CSL 15 BR G/30	15	425	140	9,7	30	-	1200	102		-	-	5,5 / -	-	-	440	585	1100	-	-	-	-	-	520	71				
CSL 15 MAX /80(D)	15	425	120	8,3	75,8	-	1200	102		1A	5,5 / -	-	560	960	910	-	-	-	-	-	520		77					
CSV 15 MAX/200	15	425	175	12	183	7'20"	585	85	-	75	-	1A	3 / 2,2	110/220	450	1300	850	600	370	16x28	-	1/2"	900	111				
CSL 15 MAX /200	15	425	120	8,3	183	5'55"	1200	128	-	108	-	1-AX	3 / 2,2	220	450	1300	850	-	-	-	-	1/2"	520	76				
CSL 15 MAX /200(D)	15	425	120	8,3	183	-	1200	102		1A	5,5 / -	-	600	1380	1190	-	-	-	-	-	520		91					
MSL 6 MAX/100	6	170	140	9,7	100	9'30"	1200	80	-	72	-	1-3VX	1 / 0,75	127/220	450	900	790	450	370	16x28	-	1/4"	400	58				
MSL 10 MAX/80	9	255	120	8,3	76	3'30"	860	80	-	66	-	AX	2 / 1,5	220	455	1075	740	-	-	-	-	1/4"	500	71				
MSL 10 MAX/200	10	283	140	9,7	183	10'50"	860	80	-	66	-	1-AX	2 / 1,5	110/220	450	1300	850	600	370	16x28	-	1/4"	520	72				
MSL 15 MAX/200	15	425	140	9,7	183	6'00"	1200	128	-	108	-	1-AX	3 / 2,2	-	450	1300	850	600	370	16x28	-	1/4"	520	96				
MSL 15 MAX/220RV	15	425	140	9,7	224	8'15"	1200	128	-	108	-	1-AX	3 / 2,2	220	520	600	1760	-	-	-	-	1/2"	520	114				
CSV 16 MAX/AD	16	453	225	15,5	-	-	780	-	-	95	-	1A	5 / 3,75	-	400	800	550	390	85	16	-	3/4"	900	60				
CSV 20 MAX/200	20	566	175	12	183	5'20"	1050	-	-	128	-	1A	5 / 3,75	-	500	1305	930	600	*	*	-	1/2"	900	119				
CSL 20 MAX /80G	20	566	175	12	300	7'15"	985	-	-	115	-	1A	5 / 3,75	220	640	800	1980	*(2)	*(2)	16x28	460	1/2"	1000	203				
MSV 20 MAX/AD	20	566	175	12	-	-	1050	156	-	128	-	1A	5 / 3,75	-	400	800	550	390	85	16	-	3/4"	900	60				
MSV 20 MAX/220RV	20	566	175	12	224	5'30"	1050	156	-	128	-	1A	5 / 3,75	220	500	820	1850	*(1)	*(1)	16	440	1/2"	900	208				
MSV 20 MAX/250	20	566	175	12	261	6'20"	1050	156	-	128	-	1A	5 / 3,75	220	220	380	440	220/380	220/380	220/380	220/440	1/2"	900	208				
MSV 20 MAX/250(D)	20	566	175	12	261	-	1050	-	-	128	-	1A	8 / -	-	1680	1330	720	-	-	-	-	-	9000	249				
MSV 20 MAX/300	20	566	175	12	305	7'	1050	128		1A	5 / 3,75	-	220/380	640	1400	1085	700	480	16	339	1/2"	900	210					
MSV 26 MAX/250	26	736	175	12	261	5'20"	1350	175	-	146	-	1A	6 / 4,5	-	540	1700	1020	800	460	16	312	1/2"	900	209				
MSV 26 MAX/250(D)	26	736	175	12	261	5'20"	1350	-	-	-	-	1A	10 / -	-	540	1700	1020	800	460	**	312	1/2"	900	219				
MSV 30 MAX/350	30	850	175	12	353	5'45"	995	134	-	115	-	2A	7,5 / 5,6	-	574	1615	1105	800	480	16	340	1/2"	900	255				
MSV 30 MAX/AD	30	850	175	12	-	-	995	134	-	115	-	2A	7,5 / 5,6	-	508	1020	637	470	220	16	-	1.1/2"	900	153				
MSV 40 MAX/350	40	1132	175	12	353	4'55"	1240	218	-	175	-	2A	10 / 7,5	-	570	1600	1160	800	480	16	340	1/2"	900	270				
MSV 40 MAX/AD	40	1132	175	12	-	-	1240	218	-	175	-	2A	10 / 7,5	-	508	1020	637	470	220	16	-	1.1/2"	900	166				
MSW 60 MAX/425	60	1700	175	12	427	3'30"	1020	190	-	150	-	2B	15 / 11,3	-	730	1990	1300	1200	480	16	340	1"	1500	442				
MSW 60 MAX/AD	60	1700	175	12	-	-	1020	190	-	150	-	2B	15 / 11,3	-	580	1470	920	680	320	14	-	1.1/2"	1500	290				
MSWV 80 MAX/425	80	2264	175	12	427	2'45"	910	175	-	145	-	2B	20 / 15	-	650	1990	1460	1200	480	16	340	1"	4500	620				
MSWV 80 MAX/AD	80	2264	175	12	-	-	910	175	-	145	-	2B	20 / 15	-	630	1450	960	680	320	14	-	1.1/2"	4500	334				
MSWV 100 MAX/AD	100	2830	116	8	-	-	1100	205	-	170	-	2B	25 / 18,7	-	650	1450	960	680	320	14	-	1.1/2"	4500	397				
MSWV 100 MAX/425	100	2830	120	8,3	427	1'30"	1100	205	-	170	-	2B	25 / 18,7	-	650	1990	1460	1200	480	16	340	1"	4500	533				

*(1) Furos equidistantes 90° no raio de 250 mm *(2) Furos equidistantes 90° no raio de 280 mm.

** Furos (alongados) 16 x 24mm

NOTA:

- Em montagens em 50 Hz utilizar motor de 5,5 hp (4,1 kW) para compressores MSV 20.
- A base AD tem variação no seu dimensional em torno de ± 2%, e para os reservatórios as informações estão indicadas no documento do prontuário do vaso de pressão.
- As cotas (D') e "6 x ØF" são válidas para as versões AD (ar direto) com acionamento 30 hp.
- O modelo precedido das letras "RV", possui reservatório vertical
- (D) produto especial para montagem com motor a explosão
- O tempo de enchimento do reservatório tem variação de ± 10% de acordo com a instalação.
- Sempre que utilizar este produto, deve-se observar certas precauções básicas de segurança descritas no capítulo INSTRUÇÕES SEGURANÇA a fim de reduzir riscos e prevenir danos pessoais ou materiais ao seu equipamento leia e compreenda as informações contidas no manual de instruções.

*(1) Perforaciones equidistantes 90° con radio de 250 mm *(2) Perforaciones equidistantes 90° con radio de 280 mm
** Perforaciones (alargado) 16 x 24 mm

NOTA:

- Version compressores MSV 20 MAX y MSV 26 MAX utilizar motor eléctrico para 50 Hz (5,5/7,5 hp o 4,1/5,6 kW) y para 60 Hz (5/6 hp o 3,75/4,5 kW) respectivamente.
- El base tiene variación en sus dimensiones de ± 2%, y para el tanque vea informaciones en el certificado de calidad del vaso de presión.
- Las cotas (D') y (6 x ØF) es válida para la version AD (aire directo) con acionamiento 30 hp.
- Los modelos precedidos de la letra "RV", poseen tanque de aire vertical.
- (D) Producto especial para montaje con motor a explosión
- El tiempo de llenar el reservatorio tiene variación de ± 10%, de acuerdo con la instalación.
- Siempre que utilice este producto eléctrico debe observar ciertas precauciones básicas de seguridad, descritas en el capítulo INSTRUCCIONES DE SEGURIDAD. Lea el manual de instrucciones, con el objetivo de reducir riesgos y prevenir daños personales o materiales a su equipo.

*(1) 90° equidistant holes in a radius of 250 mm *(2) 90° equidistant holes in a radius of 280 mm

** Holes (lengthened) 16 x 24 mm.

NOTES:

- The MSV 20 MAX and MSV 26 MAX 50 Hz version uses a motor of 5.5/7.5 hp (4.1/5.6 kW), respectively
- The models base varies from ± 2% in the dimensions and tank see quality certificate of vessel.
- Columns D' and ØF are only valid for AD (direct air) 30 hp drive.
- Models preceded by the letter "RV", have vertical air tanks.
- (D) Special product for assembling with combustion engine.
- The tank's filling up time varies from ± 10%, according to the installation.
- When using this product, basic safety precautions described in the chapter "SAFETY INSTRUCTIONS" must be followed in order to reduce risks of damage to your equipment, and prevent physical or material damages.

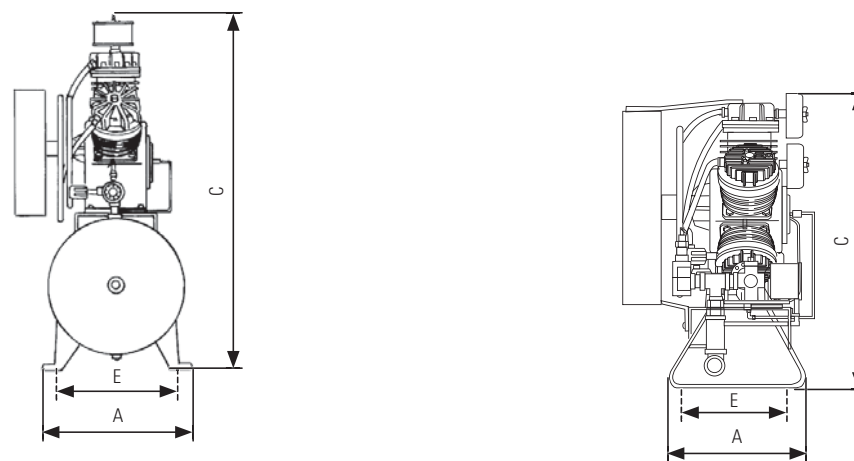
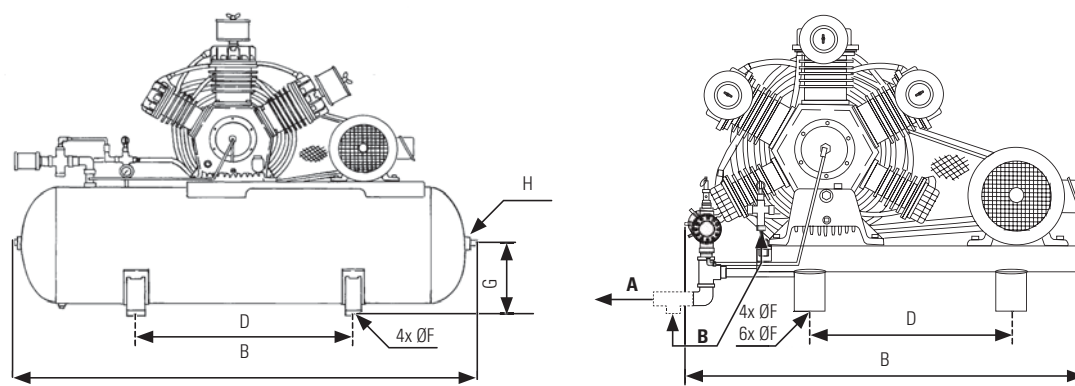

PRINCIPAIS COMPONENTES E SUAS FUNÇÕES

PRINCIPALES COMPONENTES Y SUS FUNCIONES

MAIN COMPONENTS AND THEIR FUNCTIONS



1. Bloco Compressor - aspira e comprime o ar atmosférico.

2. Reservatório de Ar - acumula o ar comprimido.



3. Motor Elétrico - aciona o bloco compressor com o auxílio da polia e da correia.



***3 Motor à Gasolina** - aciona o bloco compressor com o auxílio da polia e da correia.

4. Pressostato - controla o funcionamento dos compressores sem exceder a pressão máxima de trabalho permitida.

5. Válvulas Piloto/descarga - controlam o funcionamento dos compressores sem exceder a pressão máxima de trabalho permitida.

6. Válvula de Alívio - auxilia o motor elétrico na partida através da depressurização da região de descarga do compressor.

7. Válvula de Segurança ASME - depressuriza o reservatório em uma eventual elevação da pressão acima da máxima permitida (PMTA).

8. Válvula de Retenção - retém o ar comprimido no interior do reservatório ou base, evitando seu retorno quando o bloco compressor desliga ou entra em alívio.

9. Purgador - utilizado para retirar o condensado (água) contido no interior do reservatório.

10. Manômetro - indica a pressão manométrica no interior do reservatório em lbf/pol², barg ou kgf/cm².



11. Serpentina Intermediária/Descarga - conduzem e resfriam o ar comprimido.

12. Filtro de Ar - retém as impurezas contidas no ar atmosférico aspirado pelo compressor, que esteja instalado em condições normais.



13. Protetor de Correia - protege das partes girantes.

14. Registro - controla a liberação do ar comprimido.

15. Bujão de Dreno do Óleo - permite a retirada do óleo lubrificante.

16. Bujão de Reposição do Óleo - permite a reposição do óleo lubrificante.

17. Vareta/Visor de Nível de Óleo - indicam o nível de óleo lubrificante.

18. Plaqueta de identificação/Adesivo Informativo - indicam os dados técnicos do compressor.

19. Cabo de manobras - Auxilia na movimentação do compressor.

20. Rodas - Auxilia na movimentação do compressor.



1. Bloque (bomba) Compressor - aspira y comprime el aire atmosférico.

2. Reservatorio (Tanque) de Aire - acumula el aire comprimido.



3. Motor Eléctrico - acciona el compresor con el auxilio de la polea y de las correas.



***3. Motor a Combustión** - acciona el bloque compresor con ayuda de la polea y de la correa.

4. Control de Presión (presostato) - controla el funcionamiento de los compresores sin exceder a la presión máxima de trabajo permitida.

5. Válvulas Piloto/descarga (C) - controlan el funcionamiento de los compresores sin exceder de la presión máxima permitida.

6. Válvula de Alívio - permite al motor eléctrico una partida a través de la despresurización de la región de descarga del compresor.

7. Válvula de seguridad ASME - despresuriza el reservatorio (tanque) de aire en una eventual elevación de la presión sobre la máxima permitida (PMTA).

8. Válvula de retención - retiene el aire comprimido en el interior del reservatorio (tanque) de aire evitando su retorno cuando el compresor para.

9. Drenaje - utilizado para retirar el agua condensada contenida en el interior del reservatorio (tanque) de aire.

10. Manómetro - Indica la presión manométrica en el interior del reservatorio (tanque) de aire en psig o barg.



11. Serpentin Intermediária/Descarga - conduce y enfría el aire comprimido.

12. Filtro de Aire - retiene las impurezas contenidas en el aire atmosférico aspirado por el compresor.



13. Protector de correa - Protege las partes giratorias.

14. Tapón de Inspección - utilizado para las inspecciones periódicas del reservatorio (tanque) de aire.

15. Tapón de drenaje de Aceite - permite la retirada del aceite lubricante.

16. Tapón de cambio de aceite - permite el cambio de aceite.

17. Varilla/visor de nivel de aceite - indica el nivel del aceite lubricante.

18. Placa de identificación/Adhesivo Informativo - indican los datos técnicos del compresor.

19. Mango - Auxilia en la movimentación del compresor.

20. Ruedas - Auxilia en la movimentación del compresor.



1. Compressor (pump) unit - pull in and compresses the atmospheric air.

2. Pressure vessel (tank) - stores the compressed air.



3. Electric motor - makes the compressor unit run helped by pulley and belt.



***3. Gasoline Engine** - activates compressor pump unit with the aid of the pulley and the belt.

4. Pressure switch - controls the operation of compressors to avoid that the maximum working pressure is surpassed.

5. Pilot/Discharge valves (C) - control the operation of compressors to avoid that the maximum working pressure is surpassed.

6. Discharge valve - allows the electric motor to start running without load, by decreasing the pressure at the compressor's exhaust section.

7. ASME Safety valve - Exhausts the tank in case the pressure is above the maximum allowed.

8. Check Valve - keeps the compressed air inside the tank avoiding its return when the compressor unit stops.

9. Drain - removes the condensed water that is inside the tank.

10. Pressure gauge - shows the pressure inside the tank in psig or bar.



11. Intercooler/Aftercooler - carries and cools down the compressed air.

12. Air filter - filters atmospheric air impurities that are sucked by the compressor.



13. Pulley cover - protects it from spinning parts.

14. Inspection plug - used for periodic inspections of the air tank.

15. Oil drain plug - allows the removal of lubricant oil.

16. Oil replacement plug - allows the replacement of the lubricant oil.

17. Oil dipstick/oil level indicator (sight) - show the lubricant oil level.

18. Identification tag/Information sticker - show the compressor's technical data.

19. Handle - Assists in the movement of the compressor.

20. Wheel - Assists in the movement of the compressor.

