

VÁLIDO A PARTIR DE
02/12/13

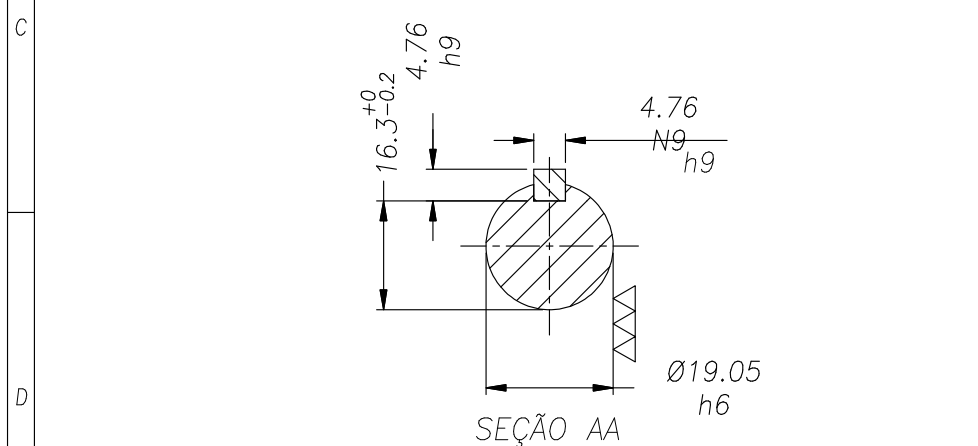
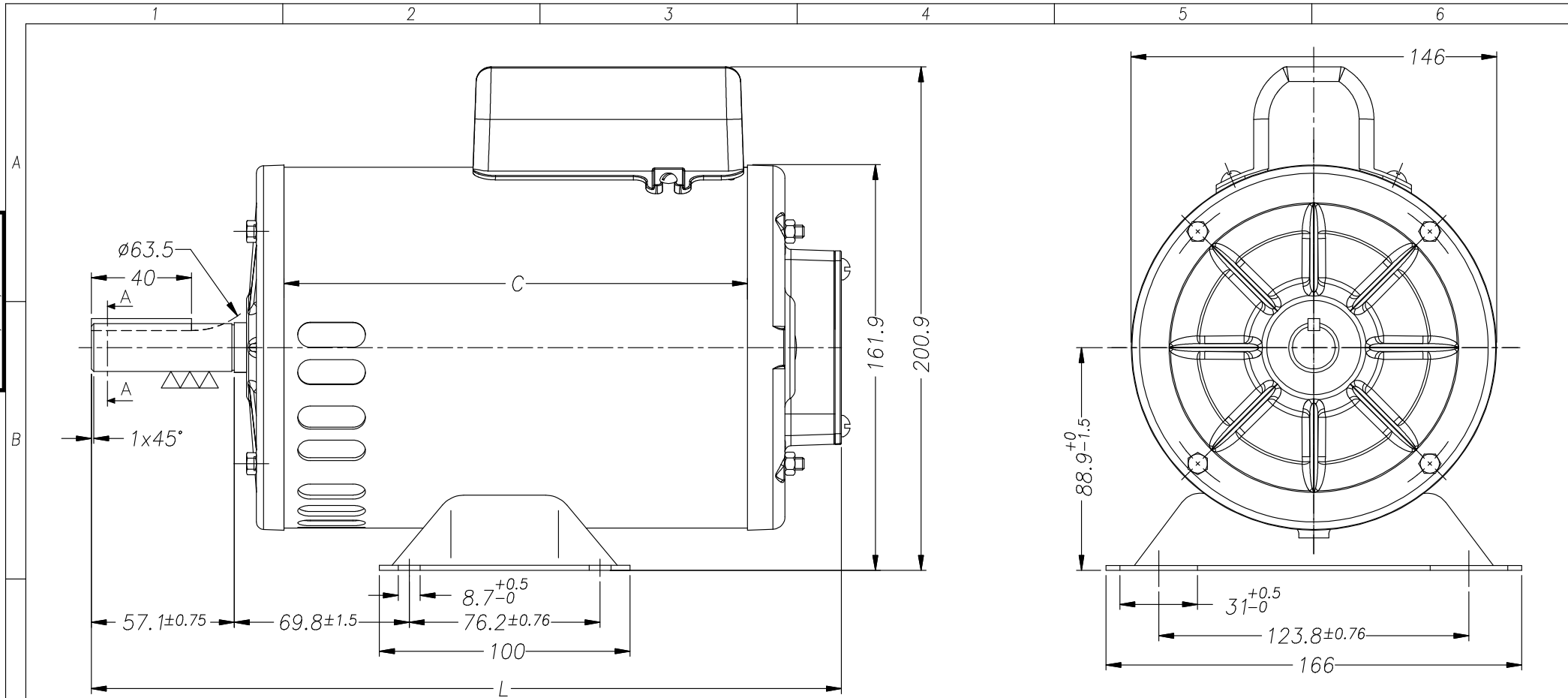

REGIME DE SERVIÇO S4	4276 C
EMBALAGEM PALETE	4276 B
EMBALAGEM PALETE E CABOS DE LIGAÇÃO COM 250mm	4276 A
ESPECIALIDADE	ME

1.0	S1	195	309.4	50Hz
1.0	S1	185	299.4	60Hz
1.5	S4	185	299.4	60Hz
1.0	ESPECIAL	180	294.4	60Hz
CV	REGIME	C	L	FREQ.

VENT.: TIPO "I" (NBG-0136)				212/13	04/11	UDOMAR	JOEL P.
PROTEÇÃO: IP-21				RLMP	DATA	EXEC	APROV
FORMA CONSTRUTIVA: B3D						097/99	
CARACTERÍSTICAS		COMPONENTES		CÓDIGOS		MODIFICAÇÕES	
PROJETADO	06/05/98	GIOVANE		NBG-0078	ESTE DESENHO É PROPRIEDADE DA		
DESENHADO	06/05/98	GIOVANE		NBG-0001A	NOVA MOTORES E GERADORES ELÉTRICOS LDA.		
VERIF/APROV	22/02/99	VILSON S.		NORMAS	TOL. Ñ ESPECIF.		É PROIBIDA A REPRODUÇÃO DESTA SEM A DEVIDA AUTORIZAÇÃO.
ESCALA		S/E		MOTOR MONOFÁSICO			
				2 POLOS			
				CARÇAÇA NEMA 56			
REF/CLIENTE:				CÓD.: ME-4276		REV.: 06	

NOVA